

Ağır yükleri çektirme, sürükme ve gerdirme işlerinde kullanılan zincirli çektirme makineleridir. **1 Ton ile 9 Ton** arasında kapasiteleri bulunmaktadır.

TEKNİK ÖZELLİKLER

- 1 ton ile 9 ton arası kapasite
- Sfero veya sac gövde
- DIN EN 818-7 normunda zincirler
- Dövme çelikten yük ve askı kancaları
- Balatalı fren sistemi
- Isıl işleme sertleştirilmiş hassas zincir göbeği ve dişliler
- 8620 sementasyon çeliğinden imal edilmiş dişliler
- 1,5 m standart kaldırma yüksekliği
- Zincirin yuvadan çıkmasını ve burulmasını önleyen zincir kılavuzu
- Aşırı yükte kırılmadan açılan kancalar
- Emniyet mandallı ve 360(derece) dönebilen kancalar

KULLANIM ALANLARI

- Küçük boyutları sayesinde en dar yerlerde bile rahatlıkla kullanılabilir.
- Bakım, madencilik, inşaat, çelik üretimi, gemi inşaatı sektörlerinde neredeyse sınırsız uygulama alanı sağlar.
- Ağır makinelerin taşınması, yerleştirilmesi ve ağır yüklerin sabitlenmesi için idealdir.
- Rögarlar ve hendeklerde boru döşenmesini kolaylaştırır.

TEKNİK TABLO

Ürün Kodu	KHD1 0100	KHD1 0150	KHD2 0300	KHS2 0300	KHS2 0600	KHS2 0900	
Kapasite	1 Ton	1,5 Ton	3 Ton	3 Ton	6 Ton	9 Ton	
Standart Yükseklik	1,5 m	1,5 m	1,5 m	1,5 m	1,5 m	1,5 m	
Gövde Tipi	Döküm	Döküm	Döküm	Sac	Sac	Sac	
Donanım	1/1	1/1	1/1	1/1	2/1	3/1	
Yük Zinciri (mm)	6*18	7,1*20,5	11,3*31	10*28	10*28	10*28	
Net Ağırlık (1,5 m)	14 kg	19 kg	31.5 kg	47 kg	96 kg	100 kg	
GEOMETRİK ÖLÇÜLER	A	350	410	550	690	740	800
	B	410	465	630	780	650	670
	C	22	22	33	35	37	52
	D	140	180	240	175	175	185
	E	160	170	190	190	225	250

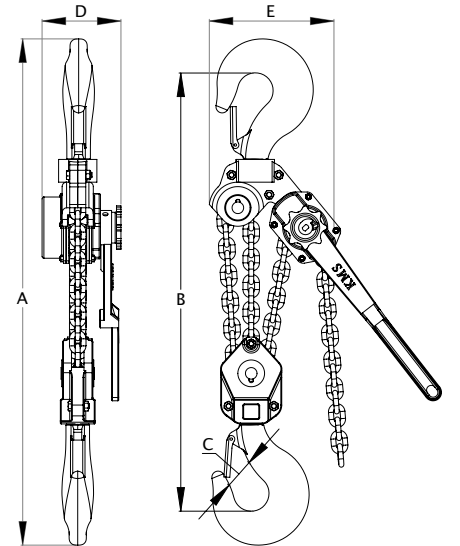

- Ölçüler veya ürün resimleri (renkleri veya tipleri) değişiklik gösterebilir.
- Farklı zincir uzunlukları için iletişime geçiniz.

- Kullanmadan önce mutlaka kullanım kılavuzunu okuyunuz.