

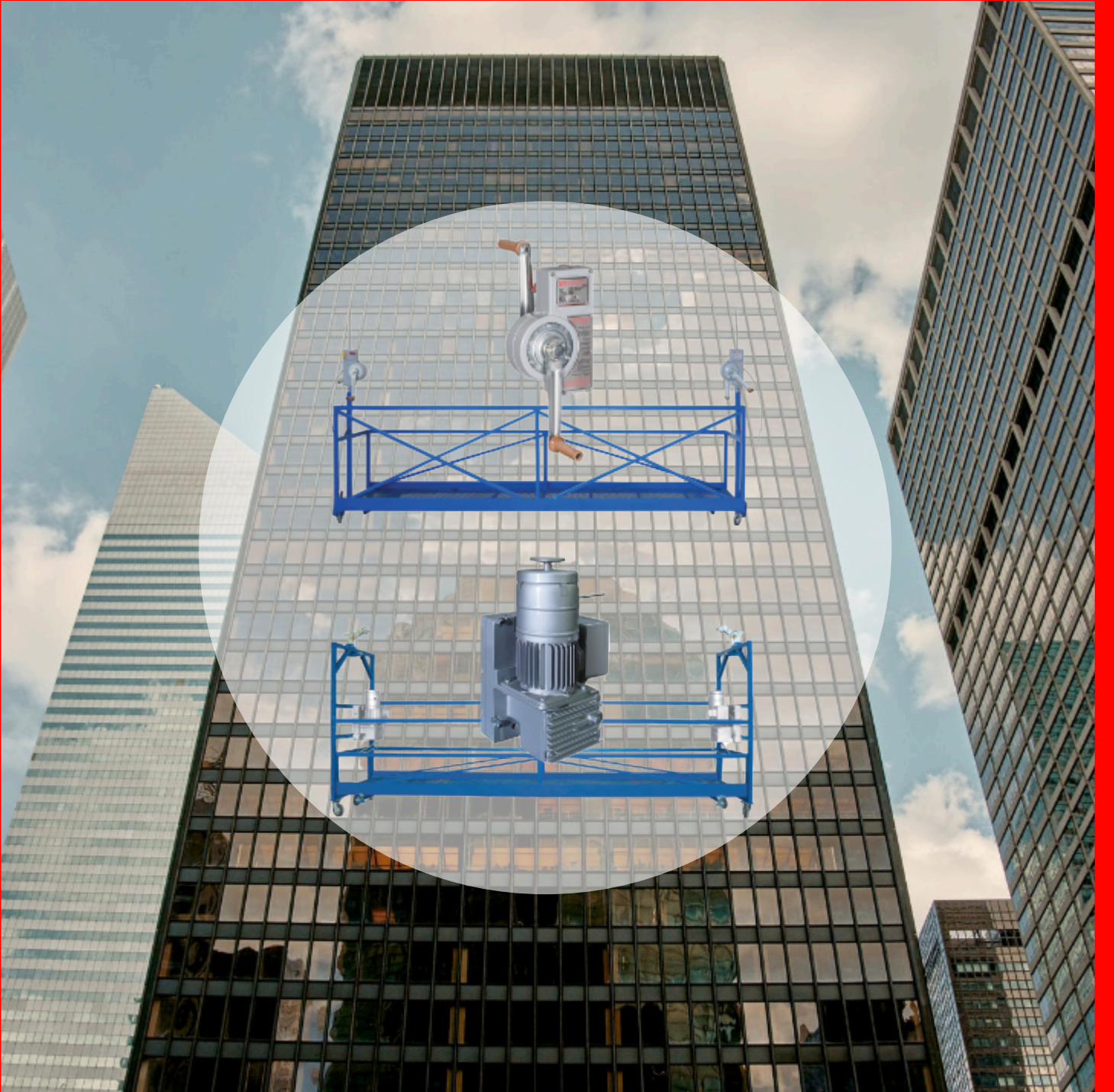

İŞFOR ASMA İSKELE MAKİNASI

350 kg – 400 kg

Hızlı ve kolay kullanımı, emniyetli yapısı ve iş güvenliğine uygun tasarımı ile mekanik ve elektrikli asma iskele makinaları



GENEL ÖZELLİKLER

- Hızlı ve kolay montaj
- Çift halatlı sistem (yük ve emniyet halatı)
- V kanallı, kaymayı en aza indiren halat tamburu
- Bir takım iskelede 2 adet işfor iskele makinası, 4 adet halat bulunmaktadır.
- Halatı içinde toplamadığı için istenilen uzunlukta halat ile kullanabilme özelliği vardır.

ÜRÜN ÖZELLİKLERİ

MEKANİK İŞFOR

- Yüksek mukavemetli alüminyum enjeksiyon gövde
- 350 kg kaldırma kapasitesi
- 8 mm (6*7) galvanizli çelik halat
- Dahili blokstop fren sistemi
- Hafif ve kompakt tasarım (11 kg)
- Tek kol ile rahat iniş



Fren Sistemleri

- Vida ve disk tipi, yay baskılı balatalı fren sistemi
- Blokstop fren sistemi
- Santrifüj fren sistemi

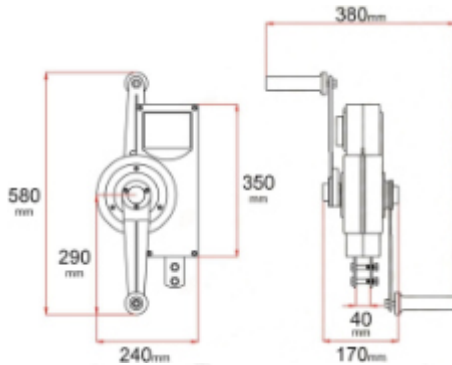

Ürün Kodu	Kİ 01
Kapasite	350 kg
Ağırlık	11 kg
Halat Çapı	8 mm
Halat Özelliği (Kompozisyonu)	6*7
Tam turda kaldırma mesafesi	7,5 cm
Çalışma Ortam Sıcaklığı	-10 / 40 C
Test Yüğü	+%25
Halat Ağırlığı	0,22 kg/m

ELEKTRİKLİ İŞFOR

- Alüminyum döküm gövde
- 400 kg kaldırma kapasitesi
- 8 mm (6*19) galvanizli çelik halat
- Harici blokstop fren sistemi
- 380 V / 50 Hz
- Aşırı yük switchi
- Üst-alt limit switchleri
- Kaçak akım rölesi
- Tüm sistemi kapatan acil stop sistemi
- Faz sırası rölesi

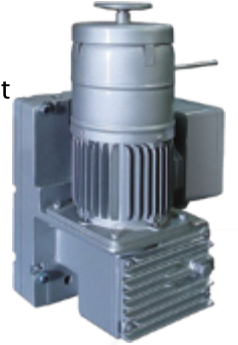

Fren Sistemleri

- Elektro manyetik fren sistemi
- Blokstop fren sistemi
- Santrifüj fren sistemi

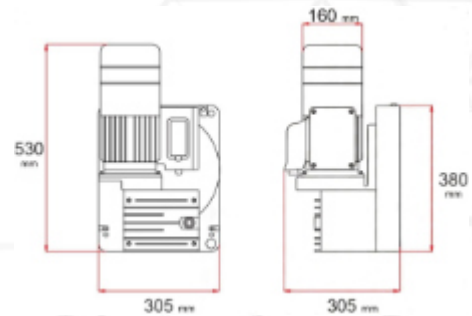

Ürün Kodu	KEİ 01
Kapasite	400 kg
Ağırlık	42 kg
Halat Çapı	8 mm
Halat Özelliği (Kompozisyonu)	6*19
Kaldırma Hızı	9 m/dk
Çalışma Ortam Sıcaklığı	-10 / 40 C
Test Yüğü	+%25
Halat Ağırlığı	0,22 kg/m



KULLANIM ALANLARI

- Dış cephe boya, sıva, temizlik ve tamirat işlemlerinde
- Köprü, viyadük vb. yüksek yapılarda bakım ve onarım işlemlerinde
- Asansör boşluklarında tesisat veya tamirat işlemlerinde
- Yüksek baca veya silo gibi yerlerin boya ve temizlik işlemlerinde
- Halatlarının emniyetle bağlanabileceği birçok yerde

İSKELELER

İskeleler, kullanım amacına göre istenilen ölçüde ve çözüme yönelik farklı özelliklerde imal edilebilen platformlardır.

- Bina yüzeyine uygun teker tipleri
- Farklı ölçü ve tiplerde imalat
- İşfor iskele makinalarına özel emniyetli bağlantı noktaları
- Kablolar için plastik muhafazalar (Elektrikli İşfor sepeti)
- Tek kişilik, dar yerler için özel tasarım iskele



BAĞLANTI APARATLARI

PARAPET APARATI

Asma iskele halatlarının parapet duvarı yardımı ile yukarı sabitlenmesinde kullanılır.

- Parapet duvarının ölçüsüne göre üretim imkanı
- Binaya zarar vermeden montaj
- Ayarlı veya düz tip



DENGE AĞIRLIKLIL ASKI SİSTEMİ

Kaldıraç mantığıyla çalışan denge ağırlıklı askı sistemi, asma iskele halatlarının açık çatılı binalarda güvenle montaj yapılabilmesini sağlamaktadır.

- İstenilen ölçülerde üretim
- Tekerlekli yapısı sayesinde kolay hareket imkanı
- Çeşitli ağırlık tiplerine göre hazne



- Ölçüler veya ürün resimleri (renkleri veya tipleri) değişiklik gösterebilir.
- Farklı özellikler için iletişime geçiniz.

- Kullanmadan önce mutlaka kullanım kılavuzunu okuyunuz.
- Ayrı ayrı veya takım olarak satılabilmektedir.



KALMAKSAN KALDIRMA MAKİNALARI SANAYİ VE TİCARET A.Ş

Merkez : Topçular Mh. İşbilir Sk. No:1/1 Eyüpsultan / İSTANBUL

Tel: 0 212 235 99 50 – 0 212 297 36 79

Servis : Eyüp Bulvarı No:13 Demirkapı Eyüpsultan / İSTANBUL

Tel: 0 212 577 04 13 – 0 212 576 46 09

İmes Şube : İmes San. Sit. 2. Sosyal Tesisleri No:35 Y.Dudullu / İSTANBUL

Tel: 0 216 499 15 92 – 0 216 313 00 11

Ostim Şube : 1202. Sokak No: 13 Ticarethan Ostim / ANKARA

Tel: 0 312 354 67 11 – 0 312 354 60 28

Fabrika: Dođankaya Mh. Bafra Org. San. Böl. 1. Cd. No: 19 Bafra / Samsun

Tel: 0 362 577 70 01

merkez@kalmaksan.com

satis@kalmaksan.com

sales@kalmaksan.com

444 9 567

 /kalmaksanas

 @kalmaksan

 @kalmaksan

