



# KEC3

## ELEKTRİKLI ZİNCİRLİ CERASKAL

### 1,6 - 10 TON

Kompakt tasarımı, yüksek kalitesi ve yerli üretim avantajları ile yüklerinizi kolay ve güvenli şekilde kaldırmanızı ve taşımanızı sağlayan elektrikli ve zincirli ceraskallardır.



## KULLANIM ALANLARI

- Fabrikalarda, atölyelerde ve depolarda her türlü kaldırma ve taşıma işlerinde
- İnşaatlarda ve dış cephelerde çeşitli yüklerin kaldırılması ve montaj işlerinde
- İşleme tezgahlarına malzeme ve kalıp bağlama işlerinde
- Yüksek mesafelerdeki kaldırma işlerinizde
- Her çeşit kaldırma ve taşıma işlerinizde
- Yük asansörlerinizde (zincir her zaman dik kaldığı için daha avantajlıdır.)

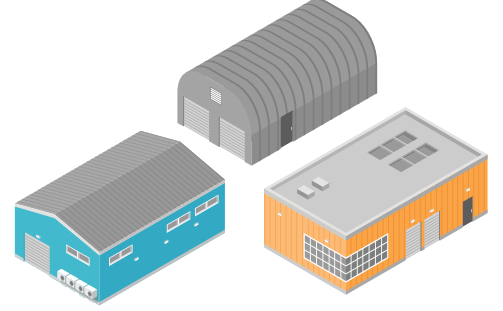

## GENEL ÖZELLİKLER

- Kompakt tasarımı sayesinde kısa (düşük) ölü mesafeye sahiptir. En kısıtlı yerlerde bile rahatlıkla kullanılabilir.
- Ayarlanabilir şaryosu ile ürün üzerinde değişiklik yapmaya gerek duymadan çeşitli profillere kolaylıkla montaj yapılabilir.
- Tüm mekanik parçalar kendi bünyemizde, yerli olarak imal edilmektedir.
- Yerli imalat avantajı ile kalite, kontrolümüzün altında olmakla birlikte; yedek parça konusunda hiçbir sıkıntı çekilmemektedir.
- Isıl işlem görmüş çelik dişliler ile uzun kullanım ömrü sunmaktadır.
- Limit switchleri, aşırı yük emniyeti, CE belgesi ve standartlara uygun yapısı ile iş güvenliğine uygundur.
- Yay baskılı kaygan kaplinli aşırı yük emniyeti sayesinde ayarlandığı yükten fazlasını kaldırmaz.
- CNC tezgahlar ile çelik malzemeden hassas bir şekilde işlenen ve ısıl işleme sertleştirilen zincir göbeği, zincir ile tam uyumludur.
- Çeşitli kaldırma ve yürütme hızları ile işinize en uygun ürünü seçebilirsiniz.
- Yüksek mesafelerde ürün üzerinde değişiklik yapmak gerekmediği için, maksimum 90 m (1,6–2,5 Ton) yüksekliğe kadar üretilebilmektedir.
- Askı kancalı (sabit), elektrikli (monoray) veya el tahrikli (mekanik) şaryo seçenekleri bulunmaktadır.





## TEKNİK ÖZELLİKLER

- 1,6 ton ile 10 ton arası kapasite.
- GGG50 sfero döküm gövde.
- Kaldırma motoru GAMAK-VOLT markadır. Koruma derecesi IP55 yalıtım sınıfı F'tir. (İstenirse koruma derecesi IP65, yalıtım sınıfı H olarak üretilebilir.)
- Ürünlerimizde elektrikli ceraskallar için üretilen yerli veya Alman malı RUD DIN EN 818-7 DAT normunda 11,3\*31 ölçüsünde zincirler kullanılmaktadır.
- EMAS marka olan kumanda kutusu yüksek mukavemetli ve darbeye dayanıklıdır. Butonların koruma derecesi IP65 olup, acil durumlar için acil stop butonu mevcuttur. İstenirse uzaktan kumandalı olarak üretilebilmektedir.
- Yük ve askı kancaları dövme çelikten imal edilmiştir.
- Kancalar, aşırı yükte kırılmadan açılır, emniyet mandallıdır ve rulman yataklı 360(derece) dönerlidir.
- Fren sistemi yay baskılı manyetik frenlidir. Bundan dolayı enerji kesildiğinde güvenli frenleme yapar.
- Gerilim 380 V, 50 Hz, 3 fazdır.
- Kumanda butonları standart olarak 24V'dur.
- Şaryolar elektrik tahriklidir.
- Şaryolar muhtelif profillere (NPI-IPE-IPB) ayarlanabilir.
- Şaryo yürüyüş hızları isteğinize göre ayarlanabilir.
- Zincir göbeği 8620 sementasyon çeliğinden imal edilmiş olup, ısıl işlem ile sertleştirilmiştir.
- Zincir torbası isteğe göre sacdan veya dayanıklı kumaştan imal edilebilir.
- Uzun ömürlü ve yağ banyolu dişliler 8620 sementasyon çeliğinden imal edilip sertleştirilmiştir. Tüm yataklar rulmanlıdır.
- Aşırı yük emniyeti kaygan kaplinlidir, ayarlandığı yükten fazlasını kaldırmaz.
- Aşağı ve yukarı limit switchleri bulunmaktadır. Zincir yukarı geldiğinde veya zincir bittiğinde sistem otomatik olarak durur.
- Üretilen tüm elektrikli ceraskallar, fabrikamızda standartlar doğrultusunda test edilir.
- Tek devirli veya çift devirli seçenekleri mevcuttur.



## ÜRÜN KODLARI

# KEC3 0161 MY15

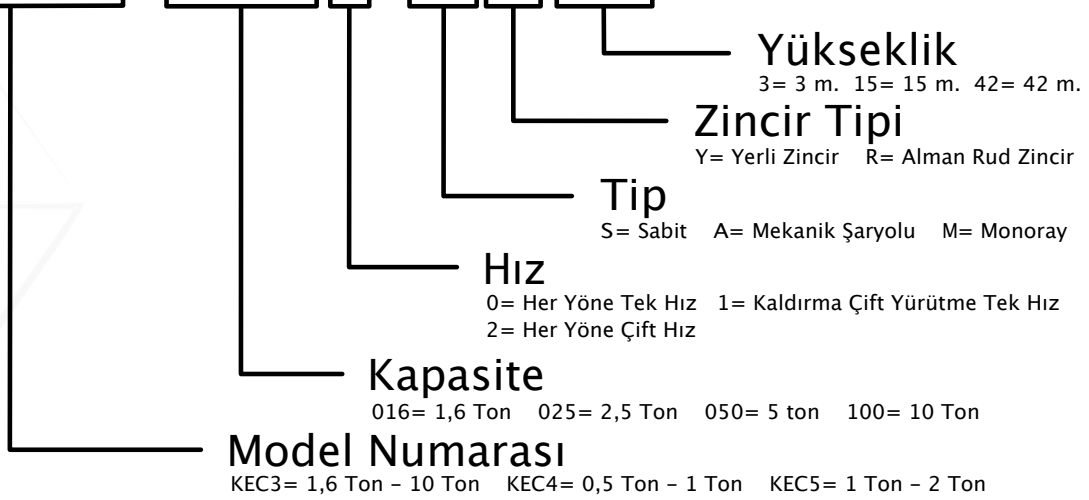

## TEKNİK TABLO

Ürün Kodu	Kapasite	Tip	Donanım	Kaldırma Hızı (m/dk)	Kaldırma Motor Gücü (kw)	Zincirsiz Ağırlık (kg)	1 m. Zincir Ağırlığı	Yürüme Hızı (m/dk)	Şaryo Motor Gücü (kw)
KEC3 0160 S	1,6 Ton	Sabit	1/1	9	2,2	103	2,8	-	-
KEC3 0161 S	1,6 Ton	Sabit	1/1	9 - 4,5	1,3 - 1,8	105	2,8	-	-
KEC3 0160 A	1,6 Ton	Mek. Şar.	1/1	9	2,2	127	2,8	-	-
KEC3 0161 A	1,6 Ton	Mek. Şar.	1/1	9 - 4,5	1,3 - 1,8	129	2,8	-	-
KEC3 0160 M	1,6 Ton	Monoray	1/1	9	2,2	176	2,8	20	0,37
KEC3 0161 M	1,6 Ton	Monoray	1/1	9 - 4,5	1,3 - 1,8	178	2,8	20	0,37
KEC3 0250 S	2,5 Ton	Sabit	1/1	5	2,2	103	2,8	-	-
KEC3 0251 S	2,5 Ton	Sabit	1/1	5 - 2,5	1,3 - 1,8	105	2,8	-	-
KEC3 0250 A	2,5 Ton	Mek. Şar.	1/1	5	2,2	127	2,8	-	-
KEC3 0251 A	2,5 Ton	Mek. Şar.	1/1	5 - 2,5	1,3 - 1,8	129	2,8	-	-
KEC3 0250 M	2,5 Ton	Monoray	1/1	5	2,2	176	2,8	20	0,37
KEC3 0251 M	2,5 Ton	Monoray	1/1	5 - 2,5	1,3 - 1,8	178	2,8	20	0,37
KEC3 0500 S	5 Ton	Sabit	2/1	2,5	2,2	113	5,6	-	-
KEC3 0501 S	5 Ton	Sabit	2/1	2,5 - 1,25	1,3 - 1,8	115	5,6	-	-
KEC3 0500 M	5 Ton	Monoray	2/1	2,5	2,2	186	5,6	20	0,37
KEC3 0501 M	5 Ton	Monoray	2/1	2,5 - 1,25	1,3 - 1,8	188	5,6	20	0,37
KEC3 1000 S	10 Ton	Sabit	4/1	2,5	2*(2,2)	300	11,2	-	-
KEC3 1001 S	10 Ton	Sabit	4/1	2,5 - 1,25	2*(1,3 - 1,8)	305	11,2	-	-
KEC3 1000 M	10 Ton	Monoray	4/1	2,5	2*(2,2)	440	11,2	12	0,55
KEC3 1001 M	10 Ton	Monoray	4/1	2,5 - 1,25	2*(1,3 - 1,8)	445	11,2	12	0,55



## ÖLÇÜLER TABLOSU

Ürün Kodu	Kapasite	Tip	Donanım	A	B	C	D	E	F
KEC3 0160 S	1,6 Ton	Sabit	1/1	600	690	28	320	465	275
KEC3 0160 A	1,6 Ton	Mek. Şar.	1/1	535	730	28	490	450	290
KEC3 0160 M	1,6 Ton	Monoray	1/1	535	730	28	490	450	290
KEC3 0250 S	2,5 Ton	Sabit	1/1	600	690	28	320	465	275
KEC3 0250 A	2,5 Ton	Mek. Şar.	1/1	535	730	28	490	450	290
KEC3 0250 M	2,5 Ton	Monoray	1/1	535	730	28	490	450	290
KEC3 0500 S	5 Ton	Sabit	2/1	745	860	38	320	465	275
KEC3 0500 M	5 Ton	Monoray	2/1	760	980	38	490	450	290
KEC3 1000 S	10 Ton	Sabit	4/1	1340	1520	50	660	440	440
KEC3 1000 M	10 Ton	Monoray	4/1	940	1200	50	660	440	440

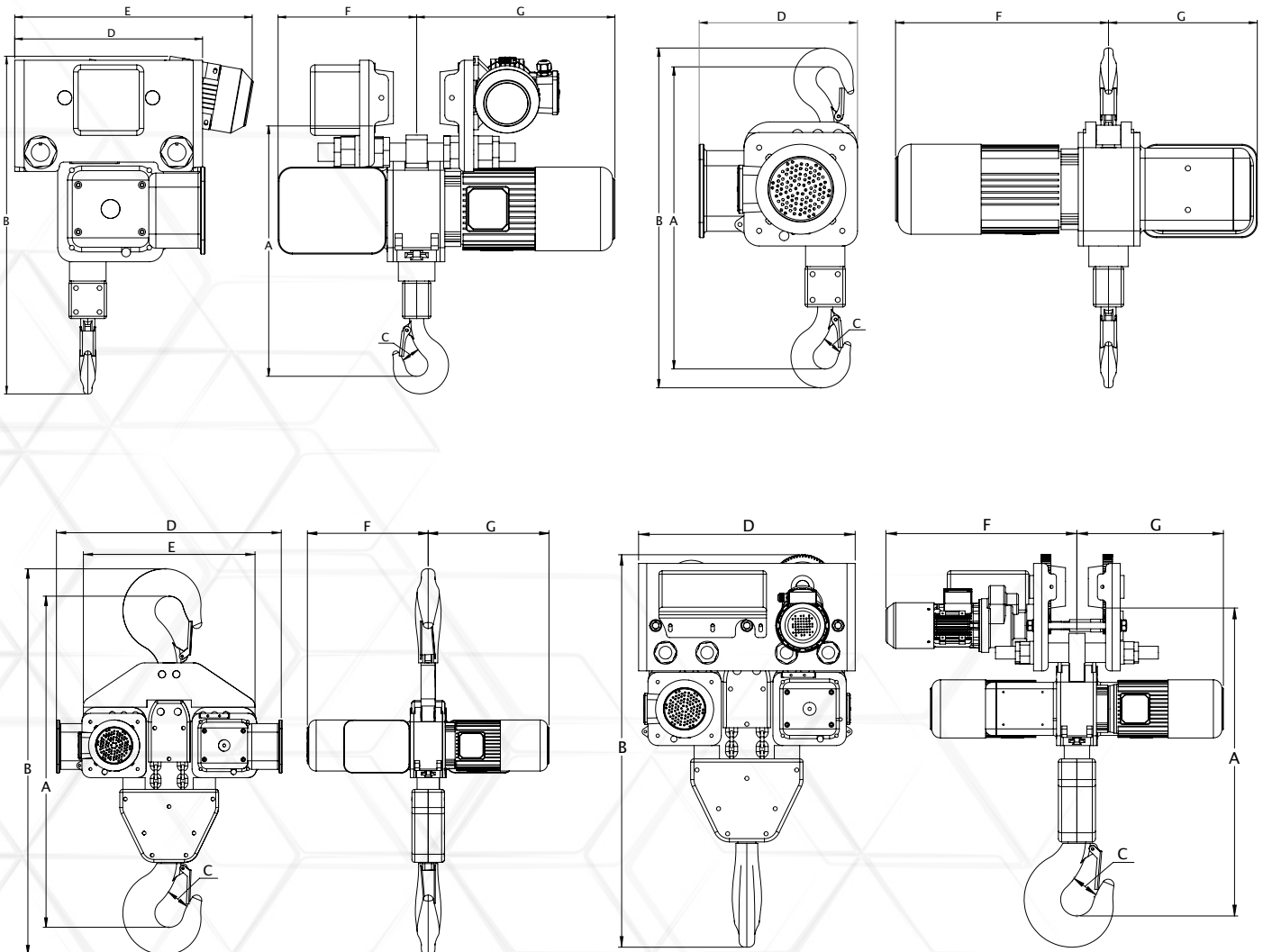

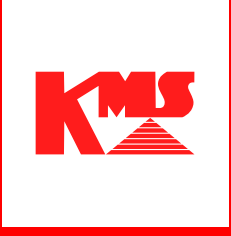

## KALMAKSAN KALDIRMA MAKİNALARI SANAYİ VE TİCARET A.Ş

**Merkez :** Topçular Mh. İşbilir Sk. No:1/1 Eyüpsultan / İSTANBUL  
Tel: 0 212 235 99 50 – 0 212 297 36 79

**Servis:** Eyüp Bulvarı No:13 Demirkapı Eyüpsultan / İSTANBUL  
Tel: 0 212577 04 13 – 0 212576 46 09

**İmes Şube :** İmes San. Sit. 2. Sosyal Tesisleri No:35 Y.Dudullu / İSTANBUL  
Tel: 0 216499 15 92 –0 216 313 00 11

**Ostim Şube :** 1202. Sokak No: 13 Ticarethan Ostim / ANKARA  
Tel: 0 312 354 67 11 – 0 312 354 60 28

**Fabrika:** Dođankaya Mh. Bafra Org. San. Böl. 1. Cd. No: 19 Bafra / Samsun  
Tel: 0 362 577 70 01

merkez@kalmaksan.com

satis@kalmaksan.com

sales@kalmaksan.com

# 444 9 567

 /kalmaksanas

 @kalmaksan

 @kalmaksan

