



# KEC4

## ELEKTRİKLI ZİNCİRLİ CERASKAL

### 0,5 - 1 TON

Kompakt tasarımı, yüksek kalitesi ve yerli üretim avantajları ile yüklerinizi kolay ve güvenli şekilde kaldırmanızı ve taşımanızı sağlayan elektrikli ve zincirli ceraskallardır.



## GENEL ÖZELLİKLER

- Kompakt tasarımı sayesinde kısa (düşük) ölü mesafeye sahiptir. En kısıtlı yerlerde bile rahatlıkla kullanılabilir.
- Ayarlanabilir şaryosu ile ürün üzerinde değişiklik yapmaya gerek duymadan çeşitli profillere kolaylıkla montaj yapılabilir.
- Tüm mekanik parçalar kendi bünyemizde, yerli olarak imal edilmektedir.
- Yerli imalat avantajı ile kalite, kontrolümüzün altında olmakla birlikte; yedek parça konusunda hiçbir sıkıntı çekilmemektedir.
- Isıl işlem görmüş çelik dişliler ile uzun kullanım ömrü sunmaktadır.
- Limit switchleri, aşırı yük emniyeti, CE belgesi ve standartlara uygun yapısı ile iş güvenliğine uygundur.
- Yay baskılı kaygan kaplinli aşırı yük emniyeti sayesinde ayarlandığı yükten fazlasını kaldırmaz.
- CNC tezgahlar ile çelik malzemeden hassas bir şekilde işlenen ve ısıl işleme sertleştirilen zincir göbeği, zincir ile tam uyumludur.
- Çeşitli kaldırma ve yürütme hızları ile işinize en uygun ürünü seçebilirsiniz.
- Yüksek mesafelerde ürün üzerinde değişiklik yapmak gerekmediği için, maksimum 100 m (0,5 Ton) yüksekliğe kadar üretilebilmektedir.
- Askı kancalı (Sabit), elektrikli (Monoray) veya el tahrikli (Mekanik) şaryo seçenekleri bulunmaktadır.



## TEKNİK ÖZELLİKLER

- 500 kg ile 1 ton arası kapasite.
- Alüminyum enjeksiyon döküm gövde.
- Kaldırma motoru GAMAK-VOLT markadır. Koruma derecesi IP55 yalıtım sınıfı F'tir. (İstenirse koruma derecesi IP65, yalıtım sınıfı H olarak üretilebilir.)
- Ürünlerimizde elektrikli ceraskallar için üretilen Alman malı RUD DIN EN 818-7 DAT normunda 5\*15,1 ölçüsünde zincirler kullanılmaktadır.
- EMAS marka olan kumanda kutusu yüksek mukavemetli ve darbeye dayanıklıdır. Butonların koruma derecesi IP65 olup, acil durumlar için acil stop butonu mevcuttur. İstenirse uzaktan kumandalı olarak üretilebilmektedir.
- Yük ve askı kancaları dövme çelikten imal edilmiştir.
- Kancalar, aşırı yükte kırılmadan açılır, emniyet mandallıdır ve yük kancası rulman yataklı ve 360(derece) dönerlidir.
- Fren sistemi yay baskılı manyetik frenlidir. Bundan dolayı enerji kesildiğinde güvenli frenleme yapar.
- Gerilim 380 V, 50 Hz, 3 fazdır.
- Kumanda butonları standart olarak 24V'dur.
- Şaryolar elektrik tahriklidir veya mekaniktir.
- Şaryolar muhtelif profillere (NPI-IPE-IPB) ayarlanabilir.
- Şaryo yürüyüş hızları isteğinize göre ayarlanabilir.
- Zincir göbeği 8620 sementasyon çeliğinden imal edilmiş olup, ısıl işlem ile sertleştirilmiştir.
- Zincir torbası isteğe göre sacdan veya dayanıklı kumaştan imal edilebilir.
- Uzun ömürlü ve yağ banyolu dişliler 8620 sementasyon çeliğinden imal edilip sertleştirilmiştir. Tüm yataklar rulmanlıdır.
- Aşırı yük emniyeti kaygan kaplinlidir, ayarlandığı yükten fazlasını kaldırmaz.
- Aşağı ve yukarı limit switchleri bulunmaktadır. Zincir yukarı geldiğinde veya zincir bittiğinde sistem otomatik olarak durur.
- Üretilen tüm elektrikli ceraskallar, fabrikamızda standartlar doğrultusunda test edilir.
- Tek devirli veya çift devirli seçenekleri mevcuttur.







## KULLANIM ALANLARI

- Fabrikalarda, atölyelerde ve depolarda her türlü kaldırma ve taşıma işlerinde
- İnşaatlarda ve dış cephelerde çeşitli yüklerin kaldırılması ve montaj işlerinde
- İşleme tezgahlarına malzeme ve kalıp bağlama işlerinde
- Yüksek mesafelerdeki kaldırma işlerinizde
- Her çeşit kaldırma ve taşıma işlerinizde
- Yük asansörlerinizde (zincir her zaman dik kaldığı için daha avantajlıdır.)

## TEKNİK TABLO

| Ürün Kodu   | Kapasite | Tip       | Donanım | Kaldırma Hızı (m/dk) |          | Kaldırma Motor Gücü (kw) |          | Zincirsiz Ağırlık (kg) | 1 m. Zincir Ağırlığı | Yürüme Hızı (m/dk) | Şaryo Motor Gücü (kw) |
|-------------|----------|-----------|---------|----------------------|----------|--------------------------|----------|------------------------|----------------------|--------------------|-----------------------|
|             |          |           |         | Tek Hız              | Çift Hız | Tek Hız                  | Çift Hız |                        |                      |                    |                       |
| KEC4 0050 S | 0,5 Ton  | Sabit     | 1/1     | 10                   | 10/5     | 0,75                     | 0,7/0,85 | 32                     | 0,55                 | -                  | -                     |
| KEC4 0050 A | 0,5 Ton  | Mek. Şar. | 1/1     | 10                   | 10/5     | 0,75                     | 0,7/0,85 | 48                     | 0,55                 | -                  | -                     |
| KEC4 0050 M | 0,5 Ton  | Monoray   | 1/1     | 10                   | 10/5     | 0,75                     | 0,7/0,85 | 54                     | 0,55                 | 20                 | 0,12                  |
| KEC4 0100 S | 1 Ton    | Sabit     | 2/1     | 5                    | 5/2,5    | 0,75                     | 0,7/0,85 | 34                     | 1,1                  | -                  | -                     |
| KEC4 0100 A | 1 Ton    | Mek. Şar. | 2/1     | 5                    | 5/2,5    | 0,75                     | 0,7/0,85 | 50                     | 1,1                  | -                  | -                     |
| KEC4 0100 M | 1 Ton    | Monoray   | 2/1     | 5                    | 5/2,5    | 0,75                     | 0,7/0,85 | 56                     | 1,1                  | 20                 | 0,12                  |

## ÖLÇÜLER TABLOSU

| Ürün Kodu   | Kapasite | Tip       | Donanım | A   | B   | C  | D   | E   | F   | G   |
|-------------|----------|-----------|---------|-----|-----|----|-----|-----|-----|-----|
| KEC4 0050 S | 0,5 Ton  | Sabit     | 1/1     | 435 | 480 | 28 | 415 | -   | 220 | 245 |
| KEC4 0050 A | 0,5 Ton  | Mek. Şar. | 1/1     | 380 | 500 | 28 | 415 | 325 | 220 | 245 |
| KEC4 0050 M | 0,5 Ton  | Monoray   | 1/1     | 380 | 500 | 28 | 415 | 370 | 220 | 245 |
| KEC4 0100 S | 1 Ton    | Sabit     | 2/1     | 520 | 570 | 26 | 415 | -   | 220 | 245 |
| KEC4 0100 A | 1 Ton    | Mek. Şar. | 2/1     | 460 | 585 | 26 | 415 | 325 | 220 | 245 |
| KEC4 0100 M | 1 Ton    | Monoray   | 2/1     | 460 | 585 | 26 | 415 | 370 | 220 | 245 |

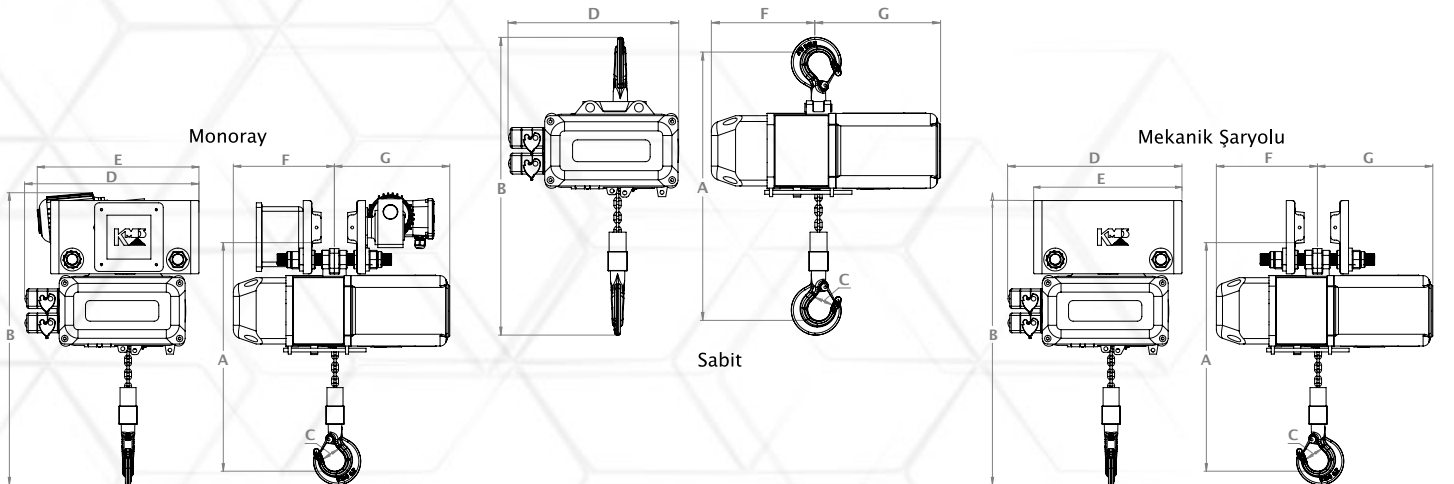



## KALMAKSAN KALDIRMA MAKİNALARI SANAYİ VE TİCARET A.Ş

**Merkez :** Topçular Mh. İşbilir Sk. No:1/1 Eyüpsultan / İSTANBUL  
Tel: 0 212 235 99 50 – 0 212 297 36 79

**Servis:** Eyüp Bulvarı No:13 Demirkapı Eyüpsultan / İSTANBUL  
Tel: 0 212577 04 13 – 0 212576 46 09

**İmes Şube :** İmes San. Sit. 2. Sosyal Tesisleri No:35 Y.Dudullu / İSTANBUL  
Tel: 0 216499 15 92 –0 216 313 00 11

**Ostim Şube :** 1202. Sokak No: 13 Ticarethan Ostim / ANKARA  
Tel: 0 312 354 67 11 – 0 312 354 60 28

**Fabrika:** Dođankaya Mh. Bafra Org. San. Böl. 1. Cd. No: 19 Bafra / Samsun  
Tel: 0 362 577 70 01

merkez@kalmaksan.com

satis@kalmaksan.com

sales@kalmaksan.com

# 444 9 567

 /kalmaksanas

 @kalmaksan

 @kalmaksan

