



KEC5

ELEKTRİKLİ ZİNCİRLİ CERASKAL

1 - 2 TON

Kompakt tasarımı, yüksek kalitesi ve yerli üretim avantajları ile yüklerinizi kolay ve güvenli şekilde kaldırmanızı ve taşımanızı sağlayan elektrikli ve zincirli ceraskallardır.



GENEL ÖZELLİKLER

- Kompakt tasarımı sayesinde kısa (düşük) ölü mesafeye sahiptir. En kısıtlı yerlerde bile rahatlıkla kullanılabilir.
- Ayarlanabilir şaryosu ile ürün üzerinde değişiklik yapmaya gerek duymadan çeşitli profillere kolaylıkla montaj yapılabilir.
- Tüm mekanik parçalar kendi bünyemizde, yerli olarak imal edilmektedir.
- Yerli imalat avantajı ile kalite, kontrolümüzün altında olmakla birlikte; yedek parça konusunda hiçbir sıkıntı çekilmemektedir.
- Isıl işlem görmüş çelik dişliler ile uzun kullanım ömrü sunmaktadır.
- Limit switchleri, aşırı yük emniyeti, CE belgesi ve standartlara uygun yapısı ile iş güvenliğine uygundur.
- Yay baskılı kaygan kaplinli aşırı yük emniyeti sayesinde ayarlandığı yükten fazlasını kaldırmaz.
- CNC tezgahlar ile çelik malzemeden hassas bir şekilde işlenen ve ısıl işleme sertleştirilen zincir göbeği, zincir ile tam uyumludur.
- Çeşitli kaldırma ve yürütme hızları ile işinize en uygun ürünü seçebilirsiniz.
- Yüksek mesafelerde ürün üzerinde değişiklik yapmak gerekmediği için, maksimum 100 m (1 Ton) yüksekliğe kadar üretilebilmektedir.
- Askı kancalı (sabit), elektrikli (monoray) veya el tahrikli (mekanik) şaryo seçenekleri bulunmaktadır.



TEKNİK ÖZELLİKLER

- 1 ton ile 2 ton arası kapasite.
- Alüminyum döküm gövde.
- Kaldırma motoru GAMAK-VOLT markadır. Koruma derecesi IP55 yalıtım sınıfı F'tir. (İstenirse koruma derecesi IP65, yalıtım sınıfı H olarak üretilebilir.)
- Ürünlerimizde elektrikli ceraskallar için üretilen yerli veya Alman malı RUD DIN EN 818-7 DAT normunda 7,1*20,5 ölçüsünde zincirler kullanılmaktadır.
- EMAS marka olan kumanda kutusu yüksek mukavemetli ve darbeye dayanıklıdır. Butonların koruma derecesi IP65 olup, acil durumlar için acil stop butonu mevcuttur. İstenirse uzaktan kumandalı olarak üretilebilmektedir.
- Yük ve askı kancaları dövme çelikten imal edilmiştir.
- Kancalar, aşırı yükte kırılmadan açılır, emniyet mandallıdır ve yük kancası rulman yataklı ve 360(derece) dönerlidir.
- Fren sistemi yay baskılı manyetik frenlidir. Bundan dolayı enerji kesildiğinde güvenli frenleme yapar.
- Gerilim 380 V, 50 Hz, 3 fazdır.
- Kumanda butonları standart olarak 24V'dur.
- Şaryolar elektrik tahriklidir veya mekaniktir.
- Şaryolar muhtelif profillere (NPI-IPE-IPB) ayarlanabilir.
- Şaryo yürüyüş hızları isteğinize göre ayarlanabilir.
- Zincir göbeği 8620 sementasyon çeliğinden imal edilmiş olup, ısıl işlem ile sertleştirilmiştir.
- Zincir torbası isteğe göre sacdan veya dayanıklı kumaştan imal edilebilir.
- Uzun ömürlü ve yağ banyolu dişliler 8620 sementasyon çeliğinden imal edilip sertleştirilmiştir. Tüm yataklar rulmanlıdır.
- Aşırı yük emniyeti kaygan kaplinlidir, ayarlandığı yükten fazlasını kaldırmaz.
- Aşağı ve yukarı limit switchleri bulunmaktadır. Zincir yukarı geldiğinde veya zincir bittiğinde sistem otomatik olarak durur.
- Üretilen tüm elektrikli ceraskallar, fabrikamızda standartlar doğrultusunda test edilir.
- Tek devirli veya çift devirli seçenekleri mevcuttur.





KULLANIM ALANLARI

- Fabrikalarda, atölyelerde ve depolarda her türlü kaldırma ve taşıma işlerinde
- İnşaatlarda ve dış cephelerde çeşitli yüklerin kaldırılması ve montaj işlerinde
- İşleme tezgahlarına malzeme ve kalıp bağlama işlerinde
- Yüksek mesafelerdeki kaldırma işlerinizde
- Her çeşit kaldırma ve taşıma işlerinizde
- Yük asansörlerinizde (zincir her zaman dik kaldığı için daha avantajlıdır.)

TEKNİK TABLO

Ürün Kodu	Kapasite	Tip	Donanım	Kaldırma Hızı (m/dk)		Kaldırma Motor Gücü (kw)		Zincirsiz Ağırlık (kg)	1 m. Zincir Ağırlığı	Yürüme Hızı (m/dk)	Şaryo Motor Gücü (kw)
				Tek Hız	Çift Hız	Tek Hız	Çift Hız				
KEC5 0100 S	1 Ton	Sabit	1/1	8	8/2	1,1	0,37/1,5	52	1,1	-	-
KEC5 0100 A	1 Ton	Mek. Şar.	1/1	8	8/2	1,1	0,37/1,5	67	1,1	-	-
KEC5 0100 M	1 Ton	Monoray	1/1	8	8/2	1,1	0,37/1,5	95	1,1	20	0,37
KEC5 0200 S	2 Ton	Sabit	2/1	4	4/1	1,1	0,37/1,5	55	2,2	-	-
KEC5 0200 A	2 Ton	Mek. Şar.	2/1	4	4/1	1,1	0,37/1,5	70	2,2	-	-
KEC5 0200 M	2 Ton	Monoray	2/1	4	4/1	1,1	0,37/1,5	98	2,2	20	0,37

ÖLÇÜLER TABLOSU

Ürün Kodu	Kapasite	Tip	Donanım	A	B	C	D	E	F	G
KEC5 0100 S	1 Ton	Sabit	1/1	530	600	24	560	-	275	255
KEC5 0100 A	1 Ton	Mek. Şar.	1/1	450	600	24	560	395	275	255
KEC5 0100 M	1 Ton	Monoray	1/1	450	620	24	560	485	275	255
KEC5 0200 S	2 Ton	Sabit	2/1	640	710	30	560	-	275	255
KEC5 0200 A	2 Ton	Mek. Şar.	2/1	560	710	30	560	395	275	255
KEC5 0200 M	2 Ton	Monoray	2/1	560	730	30	560	485	275	255

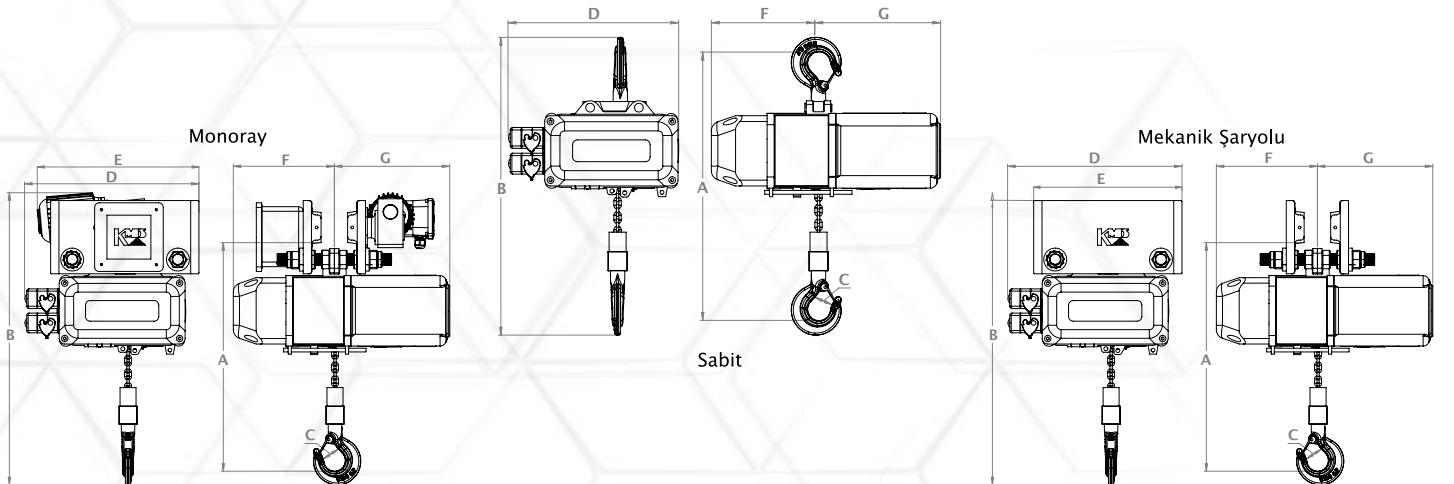



KALMAKSAN KALDIRMA MAKİNALARI SANAYİ VE TİCARET A.Ş

Merkez : Topçular Mh. İşbilir Sk. No:1/1 Eyüpsultan / İSTANBUL
Tel: 0 212 235 99 50 – 0 212 297 36 79

Servis: Eyüp Bulvarı No:13 Demirkapı Eyüpsultan / İSTANBUL
Tel: 0 212577 04 13 – 0 212576 46 09

İmes Şube : İmes San. Sit. 2. Sosyal Tesisleri No:35 Y.Dudullu / İSTANBUL
Tel: 0 216499 15 92 –0 216 313 00 11

Ostim Şube : 1202. Sokak No: 13 Ticarethan Ostim / ANKARA
Tel: 0 312 354 67 11 – 0 312 354 60 28

Fabrika: Doğankaya Mh. Bafra Org. San. Böl. 1. Cd. No: 19 Bafra / Samsun
Tel: 0 362 577 70 01

merkez@kalmaksan.com

satis@kalmaksan.com

sales@kalmaksan.com

444 9 567

 /kalmaksanas

 @kalmaksan

 @kalmaksan

